

其余  $\nabla 6.3$

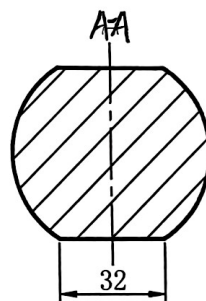
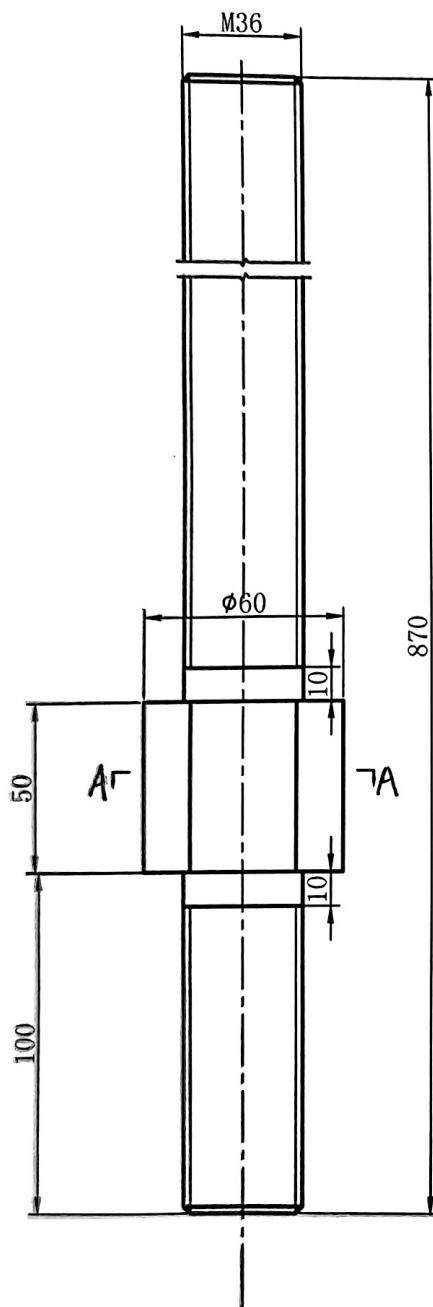

技术要求

- 1、加工螺纹表面不允许有黑皮磕碰和毛刺等缺陷。

						比例	1:2	数量	1
更改		标记	处数	文件号	签字	螺柱			
责任	签字	设计	贺秋霞	20241125	日期				
制图		校核	王水莲	20241125		H62			
校对		审查	王水莲	20241125					
存储代号		标准审查	王水莲	20241125		共 4 张      第 2 张			
		审定	王水莲	20241125					
						1			
						5113			



其余  $\nabla$  6.3

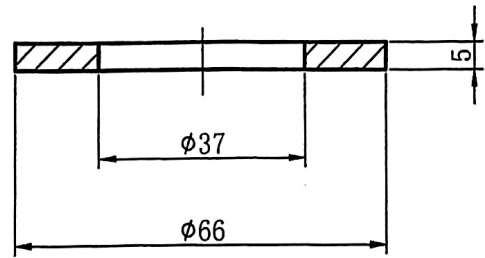

技术要求  
 1、未注倒角R1。  
 2、表面无毛刺。

更改						比例	1:1	数量	1	GB 97.1-2000-36
		标记	处数	文件号	签字	垫圈				
责任	签字	设计				H62				4
制图		校核								5113
校对		审查								
		标准审查								
存储代号		审定				共 4 张		第 4 张		



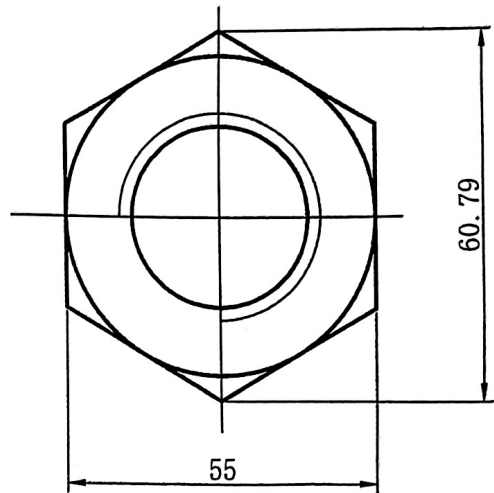
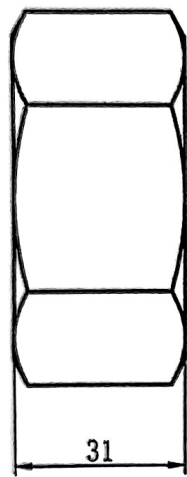

技术要求

- 1、加工螺纹表面不允许有黑皮磕碰和毛刺等缺陷。

		比例	1:1	数量	1	GB 6170-2000-M36
		螺母				
任	签字	设计	贾秋硕	2024/1/25	H62	4
图		校核	孙明华	2024/1/25		
对		审查	刘云卿	2024/1/25		
		标准审查	王水莲	2024/1/25		
字储代号		审定	孙明华	2024/1/25	共 4 张	第 3 张
						5113