

其余: $\frac{6.3}{\surd}$

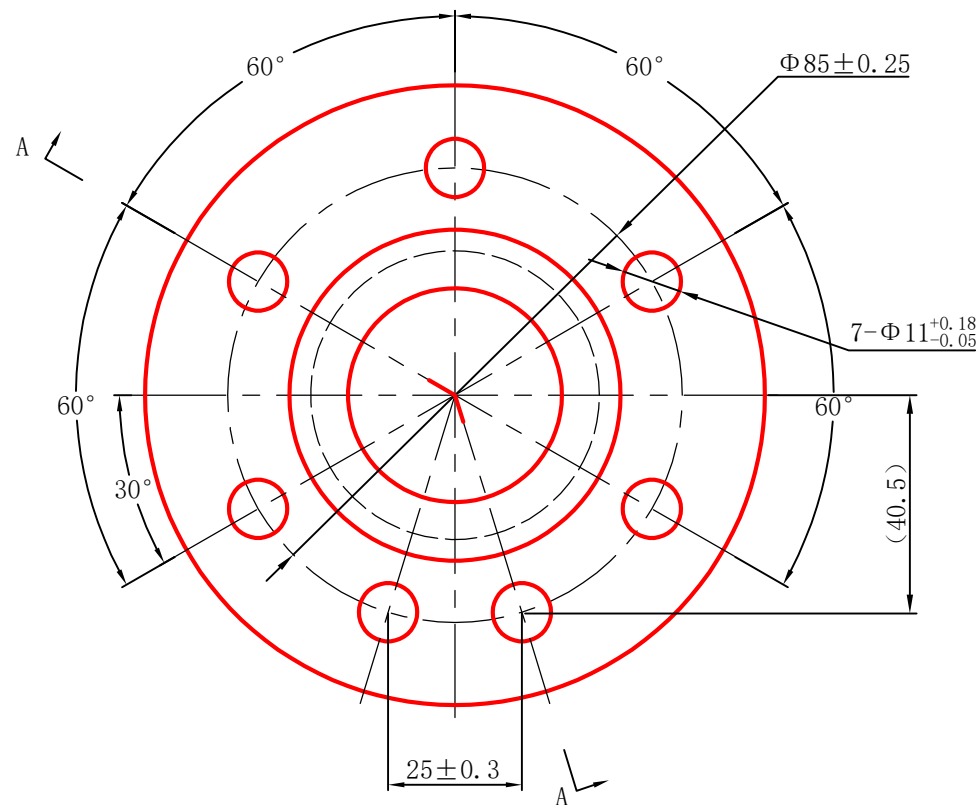
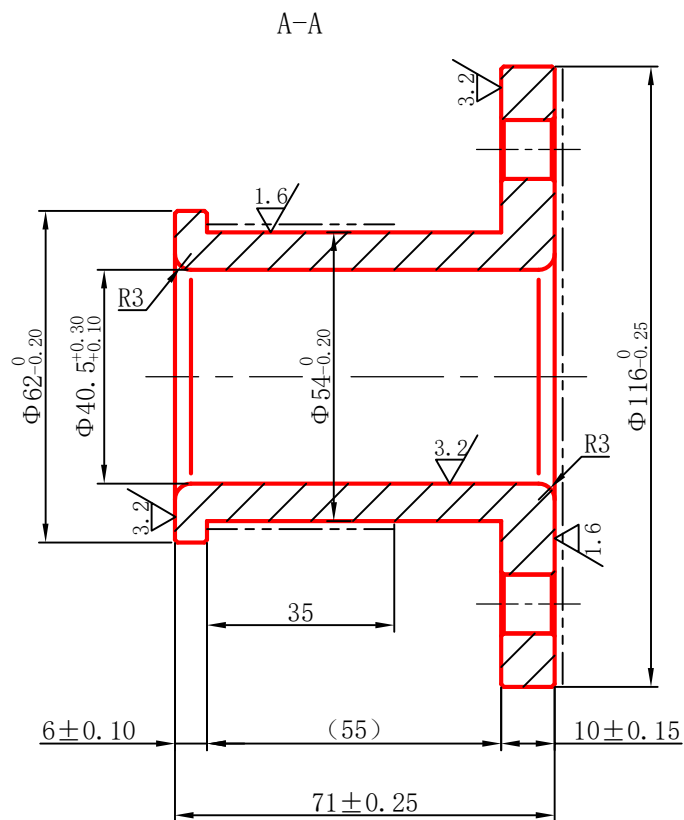

技术要求

- 1、清理毛刺，未注倒角均为 $0.5 \times 45^\circ$ 。
- 2、标有“——”部位镀银。
- 3、注意保护镀银表面，不允许打磨、严禁磕碰、压痕、划伤。

责任	签字
制图	
描图	
校对	

更改处数	文件号	签字	日期	触指座		M. TXSC. 208	
设计						重量	1.34 kg
审核				材料	件数	比例	1:1 共 1 张 第 1 张
工艺检查				T2R (220-1)		河南江河机械有限责任公司 型材分厂	
标准检查							
审定							
批准							