

其余:  $\frac{6.3}{\nabla}$

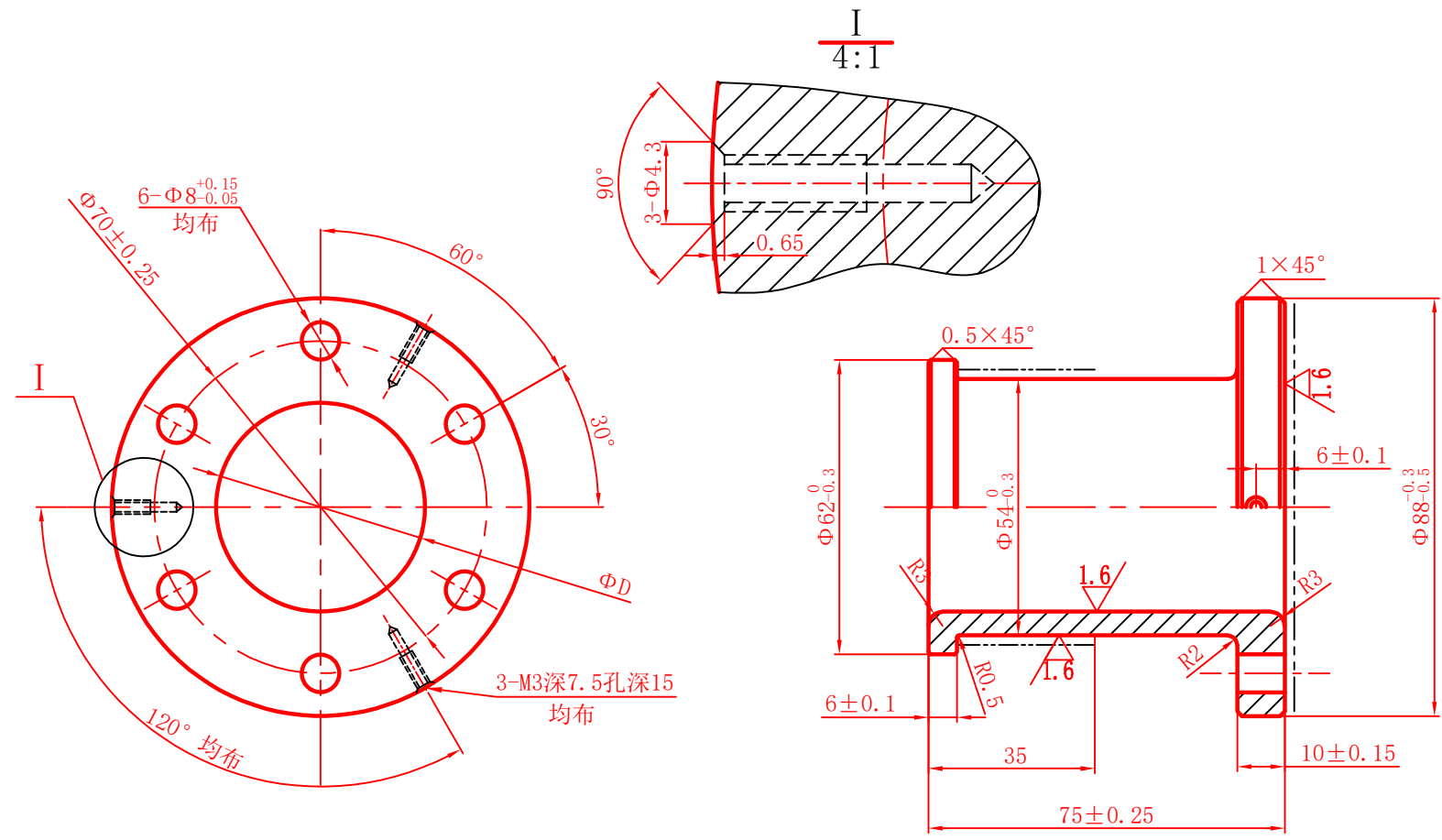

3	$\Phi 44 \pm 0.2$	T2-R $\Phi 90$ 棒 (220-1)	
2	$\Phi 41.5^{+0.5}_0$	T2-R $\Phi 90$ 棒 (220-1)	
1	$\Phi 41.5^{+0.5}_0$	$\Phi 100$ 铝棒LD2-CS (227-7)	
项号	$\Phi D$	材 料	

技术要求:

1. 去毛刺;
2. 标“———”部分为镀银表面;
3. 镀银表面禁止磕碰、划伤。

更改处数	文件号	签 字	日 期	导 体		M. TXSD. 087	
设计						重量	见表
校核				材料	件数	比例 1:1 共 1 张第 1 张	
标准检查				见表		河南江河机械有限责任公司	
审定						型材分厂	

责任	签字
制图	
描图	
校对	