

配套数码雷管的震源药柱防浮帽模具加工

2024年9月2日9时30分，中石化李红丽、朱政文等领导来到新疆天河化工有限公司，在新疆天河化工有限公司库车分公司二楼会议室召开的关于震源药柱产品秋季供应及地震勘探电子雷管配套使用专题会议，会议上，中石化领导提出四季度将大量使用配套地震勘探电子雷管防浮帽的需求计划，同时指出公司生产四翅防浮存在翘翘太硬的缺陷。

基于公司四翅防浮帽生产效率低，无法满足需求的实际情况，结合因华丰公司地震勘探电子雷管尾线由单根直径3mm内有钢丝线变成两根直径1.1mm铜丝线，原设计护盖无法压紧地震勘探电子雷管，存在雷管窜动导致盲炮的实际情况，现重新设计配套华丰公司地震勘探电子雷管的防浮帽及防护盖，需委外加工模具各一套，详见2张附图。

		日期	图样标记	重量	比例	材料
设计 制图 批准	签字	2024.9.6			1:1	数量
	刘建文	2024.9.6	共 3 张	第 1 张	新疆天河化工有限公司库车分公司	



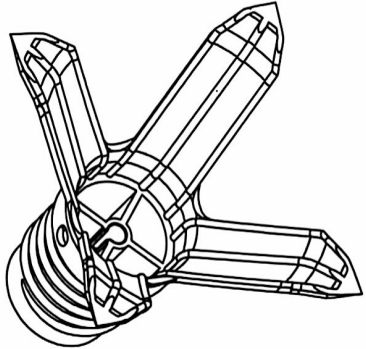
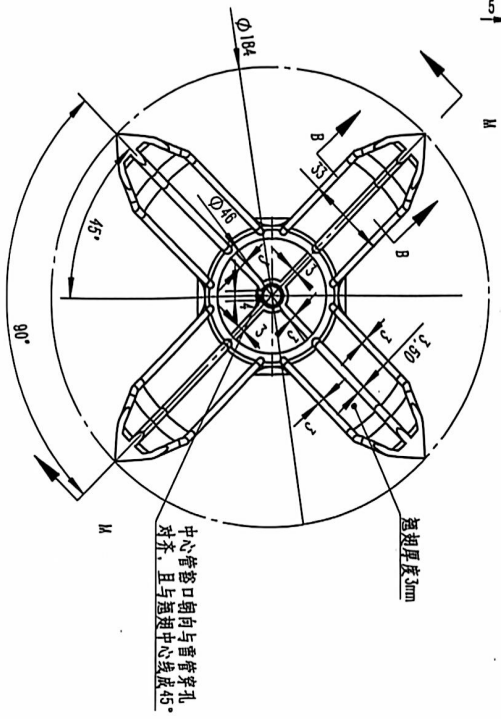
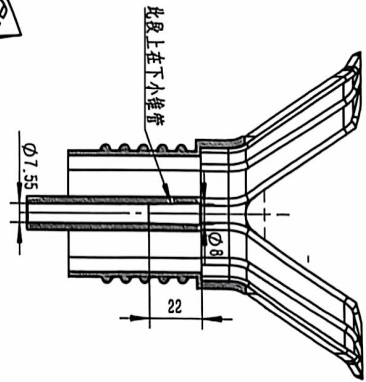
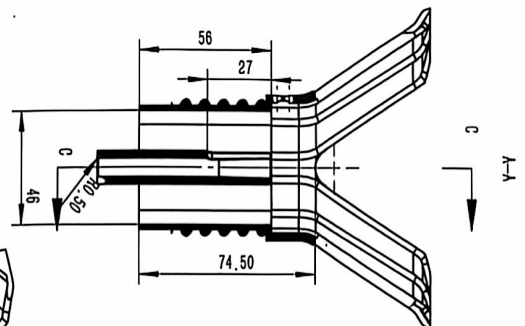
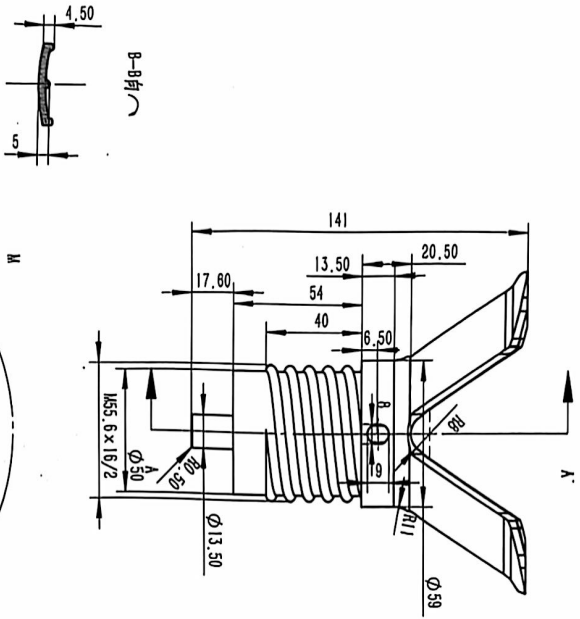

技术要求:

- 1、产品表面光滑,无毛刺、飞边、暗泡等缺陷;
- 2、本品原材料为85%聚乙烯再生料,15%聚丙烯脂粉料,设计模具时应加大注浇口直径;
- 3、生产设备为海天360型注塑造机,一次开合模出4件产品,一次合模注塑至开模时间≤ 45秒,取出产品温度$\leq 50^\circ\text{C}$;
- 3、模具使用寿命开合模次数>200万次。

设计	签名	日期	总图号
制图		2024.9.6	分图号
审核			数量
批准			共3系 第2系
新疆天润化工有限公司拜丰分公司			

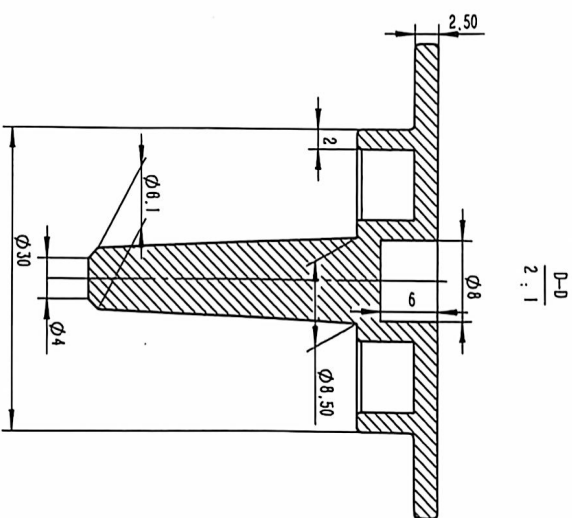
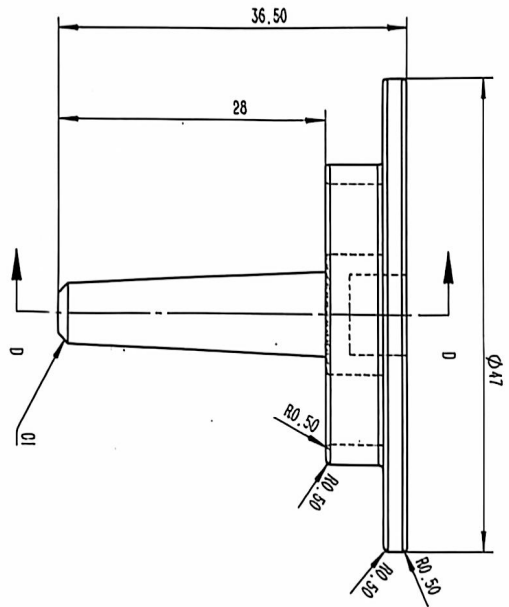

技术要求：
 1、产品表面光滑，无毛刺、飞边、暗泡等缺陷；
 2、本品原材料为85%聚乙烯再生料，15%聚丙烯树脂粉料，设计模具时应加大注浇口直径；
 3、生产设备为海天250型注塑造机，一次开合模出16件产品，一次合模注塑造至开模时间≤45秒，取出产品温度≤50℃；
 3、模具使用寿命开合模次数≥200万次。

设计	姓名	日期	防护套2024.09.06.		总图号
制图		2024.9.6	材质	重量	分图号
审核					数量
批准			共 3 张	第 3 张	新顺天河化工有限公司库车分公司